

MRX 300/500/700 RACK MOUNT KIT

ASSEMBLY INSTRUCTIONS FOR RACK-MOUNTING YOUR NEW MRX RECEIVER

- PARTS INCLUDED:**
- 2 Rack Mounting Brackets (L&R)
 - 1 Crosspiece
 - 8 Screws

- NOT INCLUDED:**
- Rack Mount Cabinet



ANTHEM DOES NOT SUPPLY THE SCREWS FOR ATTACHING THE RACK MOUNT TO THE RACK CABINET. USE HARDWARE SPECIFIED OR PROVIDED BY THE RACK UNIT MANUFACTURER.

RACK MOUNT KIT: 1.45 lb / 0.66 kg



IMPORTANT: BRACKETS MUST BE ATTACHED TO MRX RECEIVER BEFORE SLIDING UNIT INTO THE RACK MOUNT CABINET.

ALL SCREWS MUST BE USED IN ORDER TO FULLY SUPPORT THE WEIGHT OF YOUR NEW MRX RECEIVER.

STEP 1

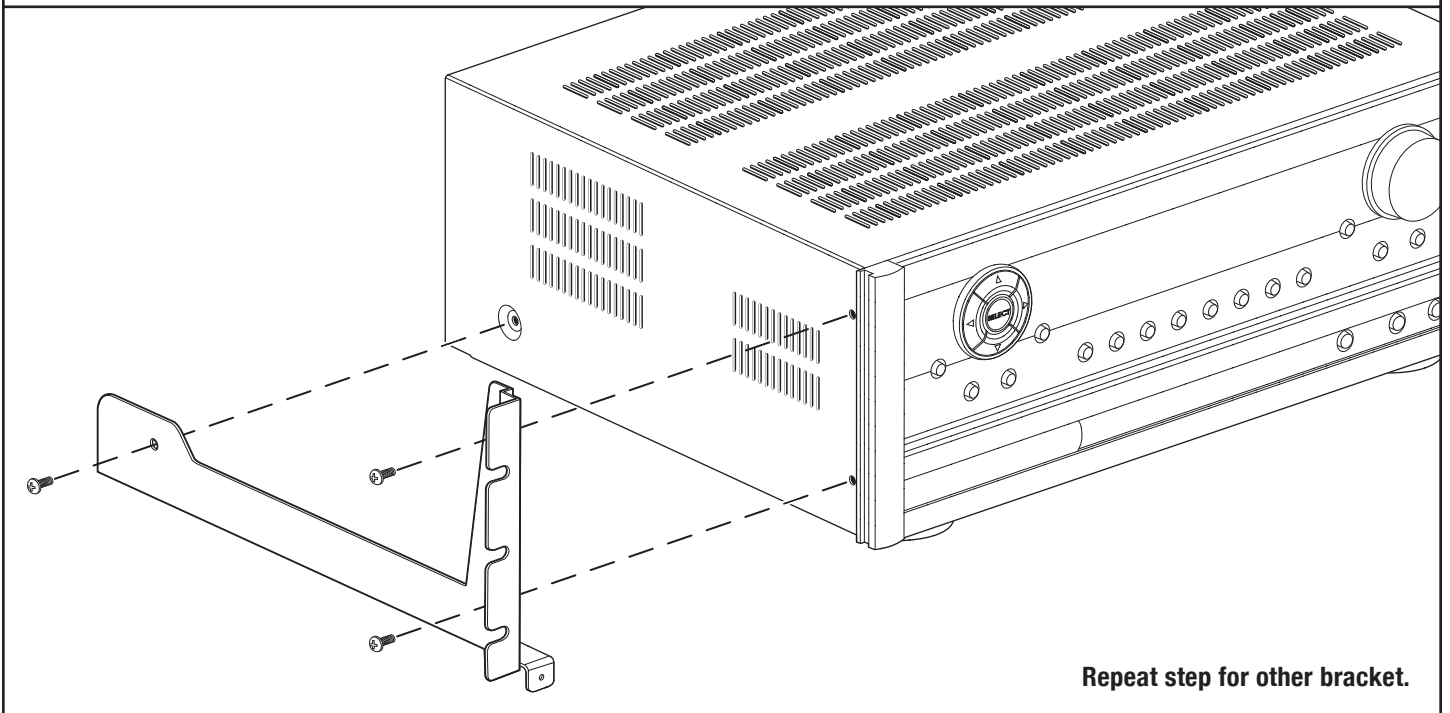

Repeat step for other bracket.

STEP 2

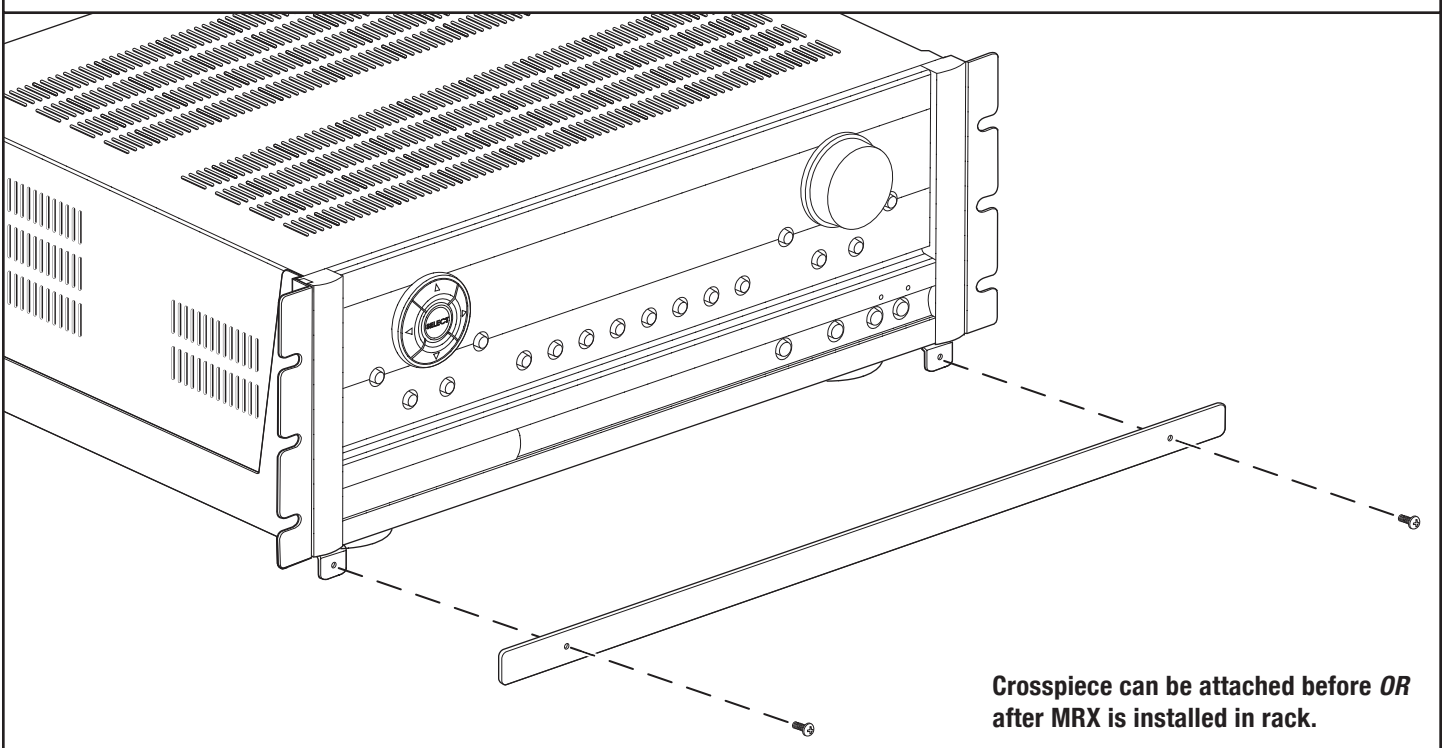

Crosspiece can be attached before *OR* after MRX is installed in rack.

TROUSSE DE MONTAGE DU SUPPORT MRX 300/500/700

INSTRUCTIONS POUR LE MONTAGE SUR UN SUPPORT DE VOTRE NOUVEAU RÉCEPTEUR MRX

PIÈCES COMPRIS :

- 2 ferrures pour le support de montage (G et D)
 - 1 traverse
 - 8 vis

NON COMPRIS :

- Support de montage du boîtier



ANTHEM NE FOURNIT PAS LE VIS POUR FIXER LE SUPPORT DE MONTAGE AU SUPPORT DU BOÎTIER. UTILISEZ LES OUTILS INDICQUÉS OU FOURNIS PAR LE FABRIQUANT DU SUPPORT.

Trousse du support de montage : 1,45 lb / 0,66 kg



IMPORTANT : LES FERRURES DOIVENT ÊTRE FIXÉES SUR LE RÉCEPTEUR MRX AVANT DE GLISSER L'APPAREIL DANS LE SUPPORT DE MONTAGE DU BOÎTIER.

TOUTES LES VIS DOIVENT ÊTRE UTILISÉES AFIN DE SOUTENIR ENTièrement LE POIDS DE VOTRE NOUVEAU RÉCEPTEUR MRX.

ÉTAPE 1

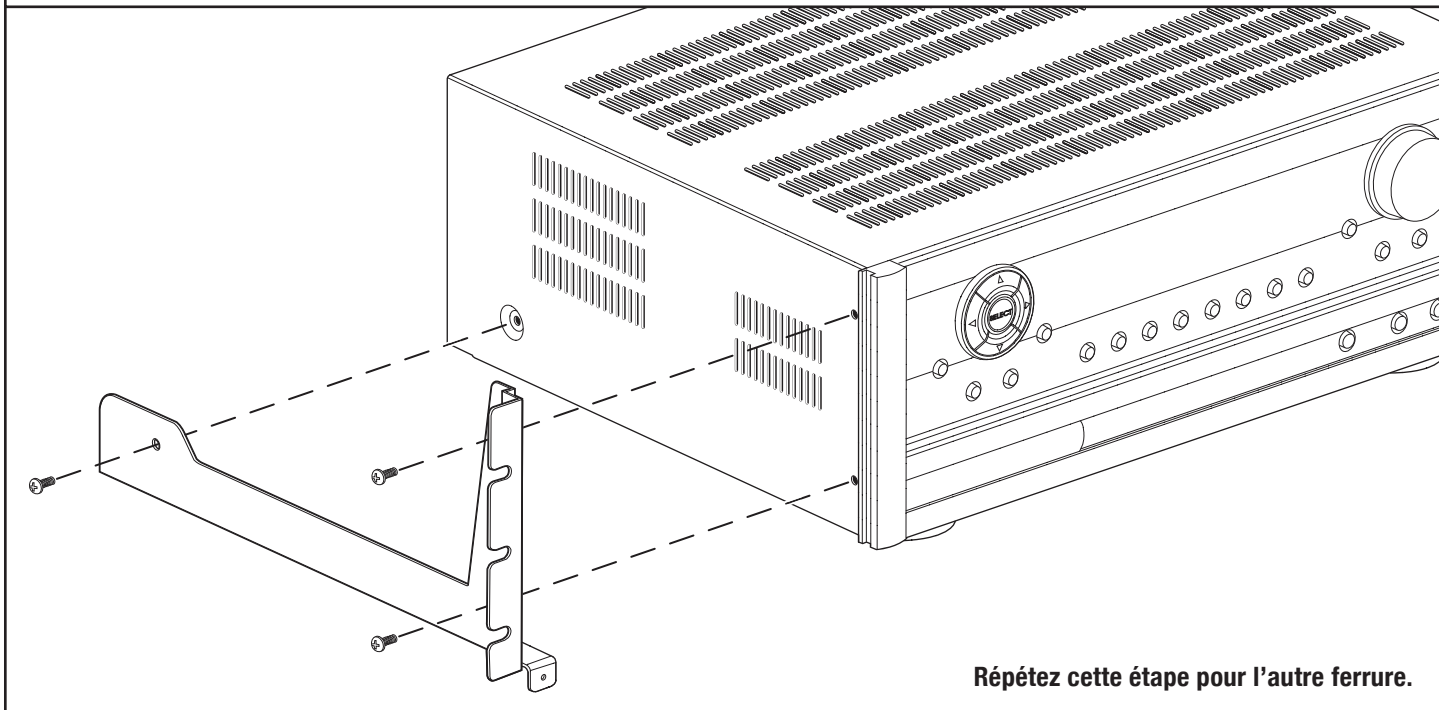

Répétez cette étape pour l'autre ferrure.

ÉTAPE 2

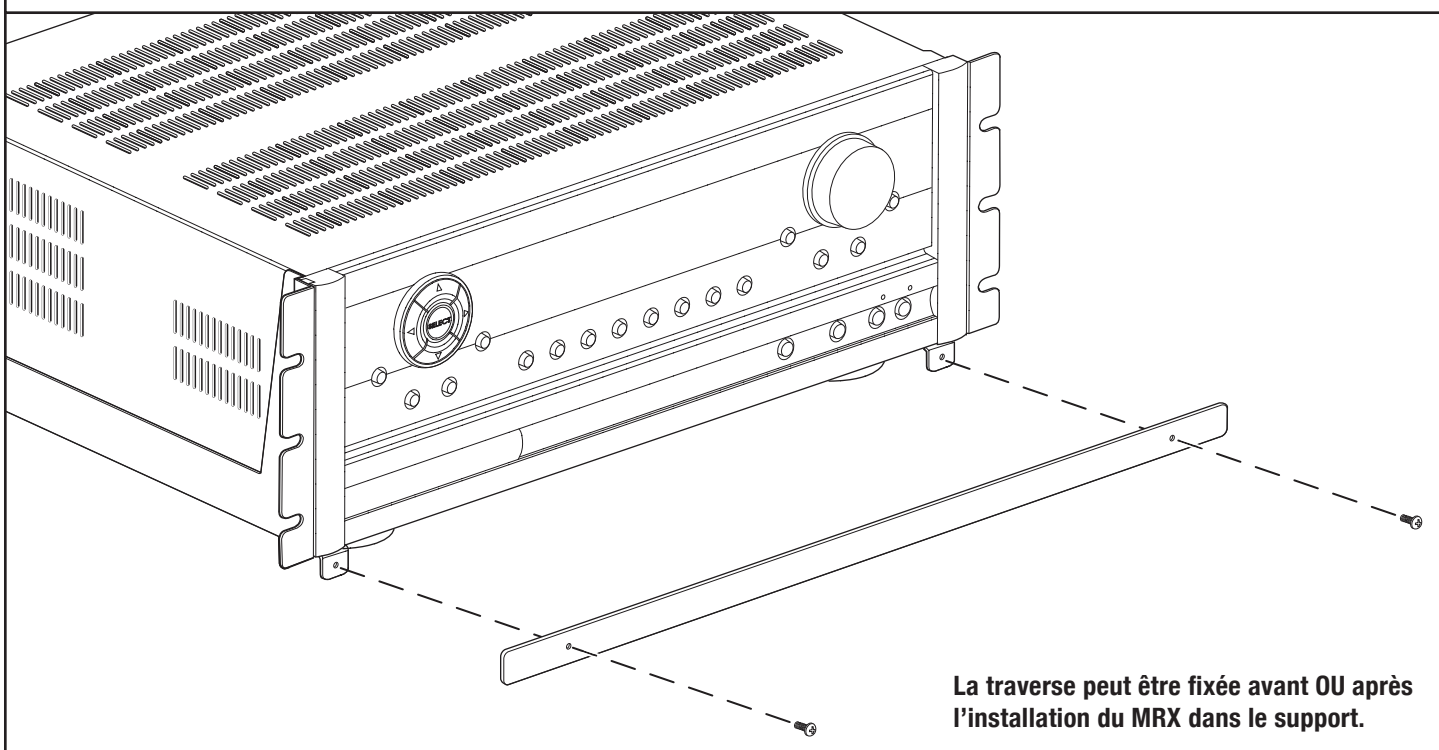

La traverse peut être fixée avant OU après l'installation du MRX dans le support.